

ThiEYE
—— 第2角度 ——

运动摄像机 i30

快速操作指南

物品清单



运动摄像机 i30



防水壳

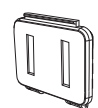

非防水后盖

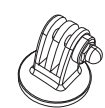

1/4英寸通用转接头

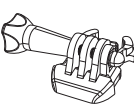

标准卡扣

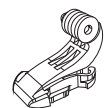

J型卡扣

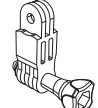

长转轴

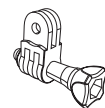

短转轴

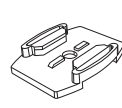

平面粘贴底座

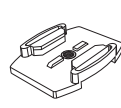

弧面粘贴底座

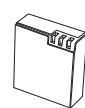

电池



USB线



3M胶

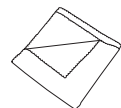

清洁布



说明书



便携袋

外观介绍

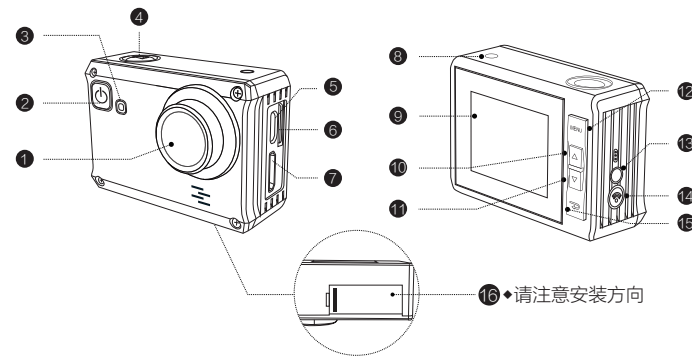

- ① 镜头
- ② 电源/模式键
- ③ 状态指示灯
- ④ 快门/选择键
- ⑤ USB接口
- ⑥ Micro SD卡槽
- ⑦ HDMI接口
- ⑧ 充电指示灯
- ⑨ 显示屏
- ⑩ 上调键
- ⑪ 下调键
- ⑫ 菜单键
- ⑬ WiFi指示灯
- ⑭ WiFi键
- ⑮ 返回键
- ⑯ 电池盖

基本操作

- 充电
可通过电源适配器充电，也可直接用USB数据线连接电脑充电。当充电指示灯为蓝色，表示正在充电，直到充电指示灯熄灭表示充电完成。
- 插入Micro SD卡
可支持 32G Class 10 或UHS-1高速卡级，需单独购买。
- 开关机
长按电源/模式键“⏻”。
- 模式切换
重复按电源/模式键“⏻”即可切换模式。可选模式如下：录影模式、拍照模式、查看文件。
- 录影和拍照
① 录影：在录影模式下，按压快门/选择键“Ⓢ”，当相机屏幕右上角出现闪烁的红点，或者机身上的状态指示灯变蓝并不断闪烁时，表示正在录影。（*当用App控制相机录影时，相机屏幕会自动关闭）

② 拍照：在拍照模式下，按压快门/选择键“Ⓢ”即可。

6. 录影模式

- ① 循环录影：以1 / 3 / 5 分钟为时长进行的视频录制和存储，当存储卡存满以后，最新的视频将自动覆盖最早的视频，形成循环录影。
- ② 重力感应：循环录影期间打开重力感应系统，当发生震动，文件将自动锁定并存储到“事件”文件夹，不会自动删除。

7. 拍照模式

- ① 定时自拍：设定3 / 5 / 10 秒后拍摄一张照片
- ② 照片连拍：单次连拍3 / 5 / 10 张照片。

8. 车载模式

当相机关机但与车载充电器相连接的状态下，如果汽车启动或发生碰撞，相机便会自动开机并开始录影。

◆ 适用系统：Windows 7/Vista/XP

App连接

- 通过扫描二维码或访问官网 www.thieye.com.cn 下载App。

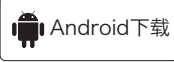

- 长按相机WiFi键2-3秒，当屏幕出现“等待WiFi连接”时表明相机WiFi已开启。

- 用手机连接相机WiFi（名称：ThiEYE*i30，密码1234567890），打开App，点击“连接相机”按钮。

- 通过手机App观看并操作相机。

Pi30-033

基本配件

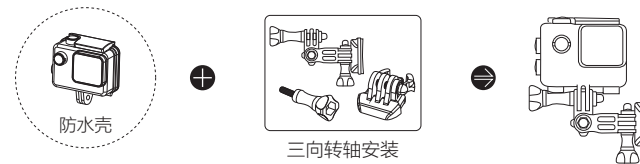
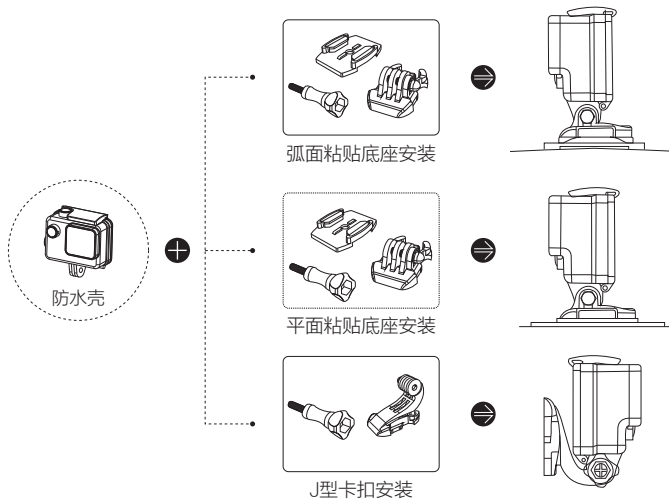

• 特别说明



可选配件

